

Linea Acciaio

# REX REX KAPPA REX DUAL

**Caldaie ad Alto Rendimento**

Generatori di acqua calda ad alto rendimento, con focolare ad inversione di fiamma. Funzionamento con combustibili sia liquidi che gassosi.



*alta tecnologia del calore*



# REX

Caldaia Pressurizzata ad Alto Rendimento

## Caldaie per durare nel tempo.



- ▶ Le caldaie REX sono generatori di acqua calda ad alto rendimento con focolare ad inversione di fiamma, realizzati per funzionare con combustibili sia liquidi che gassosi. Il generatore di calore REX assomma eccellenti doti di affidabilità e durata nel tempo agli elevati rendimenti termici (>90%) che soddisfano ampiamente i requisiti della legge 10/91. La qualità e l'affidabilità del prodotto sono garantite - oltre che dal Sistema Qualità ISO 9000:2000 che assicura la qualità dei materiali, della componentistica e la precisione delle lavorazioni - dal corretto dimensionamento dei carichi termici in rapporto al volume della camera di combustione e alla superficie di scambio della caldaia. L'armonico sviluppo della caldaia permette di ottenere alti rendimenti di combustione, bassa temperatura dei fumi e riduzione delle emissioni inquinanti (CO e NOx).
- ▶ **Soluzioni contro le incrostazioni calcaree e la formazione di condensa dei fumi.**  
In fase di progettazione, particolare attenzione è stata posta al problema delle incrostazioni calcaree. Poichè tale fenomeno si concentra soprattutto nei punti dove più alta è la temperatura, si è ovviato a tale rischio eliminando le possibili fonti di surriscaldamento e adottando un esclusivo sistema di unione tubi-piastra anteriore che favorisce l'uniforme distribuzione della temperatura. La caldaia REX adotta particolari accorgimenti per ridurre il rischio di formazione di condensa dei fumi, uno dei fenomeni che maggiormente può influire sulla durata del generatore. Il progetto costruttivo prevede un particolare sistema di convogliamento dei flussi d'acqua calda interni per salvaguardare la piastra posteriore ed i tubi, dove è più presente il rischio di un eccessivo raffreddamento dei fumi. Inoltre la strumentazione di controllo è dotata di un termostato di minima temperatura tarata a 50°C che consente la partenza del circolatore impianto solo al raggiungimento di tale temperatura, evitando così oltre alla formazione di condense anche possibili shock termici.
- ▶ **Costruita con la massima precisione per avere la massima affidabilità.**  
Il corpo caldaia è in acciaio RST37,2 DIN17100; tutte le parti che compongono la caldaia sono ottenute con taglio laser che assicura la massima precisione nella preparazione dei semi-lavorati; le saldature vengono eseguite con macchine robotizzate ad alto amperaggio per assicurare una perfetta fusione del materiale d'apporto con i lamierati. La piastra tubiera anteriore è risbordata verso il focolare per consentire un efficace assorbimento delle sollecitazioni meccaniche e termiche. La camera di combustione è di forma cilindrica con fondo completamente bagnato. Il focolare è sostenuto sulla parte posteriore mediante un rinforzo saldato tra il fondo e la piastra tubiera posteriore.



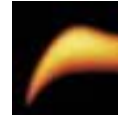

## In dettaglio, il sistema di funzionamento con inversione di fiamma della caldaia REX.

### Certificazioni:

- Direttiva Gas 90/396/CEE
- Direttiva Compatibilità Elettromagnetica 89/336/CEE
- Direttiva Bassa Tensione 73/23/CEE
- Direttiva Rendimenti 92/42/CEE ★★

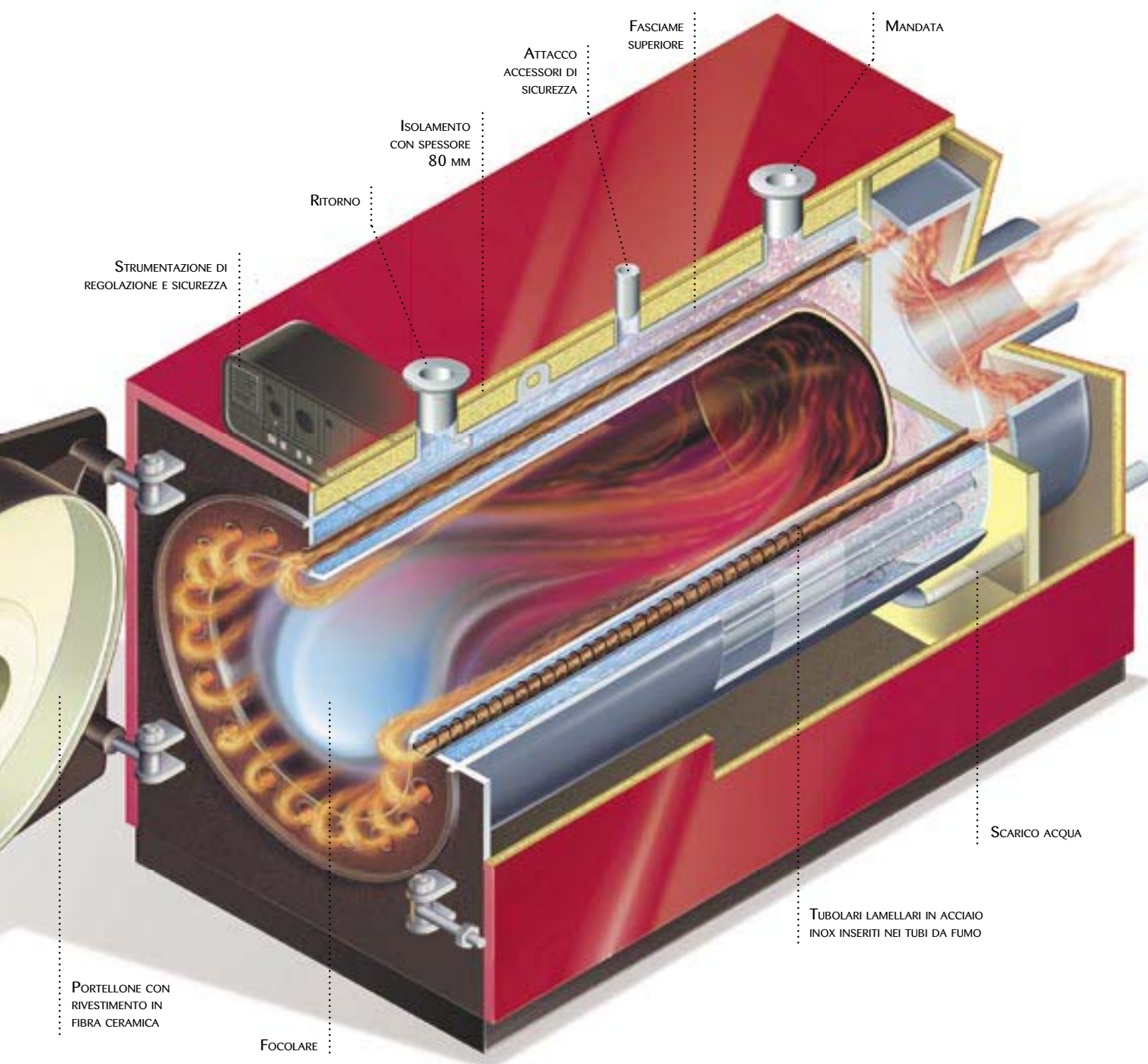

# REX

## Caldaia Pressurizzata ad Alto Rendimento

PIASTRA ANTERIORE  
RISBORDATA VERSO  
IL FOCOLARE

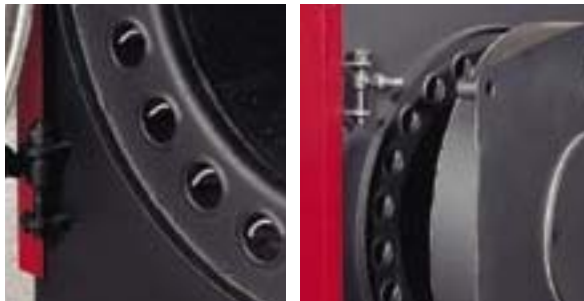

LA PORTA ANTERIORE DELLA  
CALDAIA REX È DOTATA DEL DOPIO  
SENSO DI APERTURA, PER FAVORIRE  
LA MANUTENZIONE E LA PULIZIA

Caratteristiche		REX 7 *	REX 8 *	REX 9 *	REX 10 *	REX 12	REX 15	REX 20	REX 25 - K 25
Potenza utile max	kW	70	80	90	100	120	150	200	250
	kcal/h	60.000	69.000	77.000	86.000	103.000	129.000	172.000	215.000
Potenza utile min	kW	35	40	45	50	60	75	100	125
	kcal/h	30.000	34.500	38.500	43.000	51.500	64.500	86.000	107.500
Portata termica foc.	kW	76	87	98	109	131	163	218	272
	kcal/h	65.360	74.820	84.280	93.740	112.660	140.180	187.480	233.920
Rendimento al 100% (rif. P.C.I.)	%	92,11	91,95	91,84	91,74	91,60	92,02	91,74	91,91
Rendimento al 30% (rif. P.C.I.)	%	90,18	90,23	90,30	90,40	90,45	91,15	91,36	90,40
Contropressione	mbar	0,8	1,0	0,8	1,0	1,1	1,2	1,9	2,0
Perdite di carico lato acqua (ΔT=12°C)	mbar	9	9	10	12	13	14	15	15
Press. max esercizio	bar	5	5	5	5	5	5	5	5
Capacità	l	105	105	123	123	123	172	172	220
Peso a vuoto	kg	200	200	240	240	240	320	320	400
Dimensioni		REX 7 *	REX 8 *	REX 9 *	REX 10 *	REX 12	REX 15	REX 20	REX 25 - K 25
H	mm	1030	1030	1030	1030	1030	1080	1080	1180
H1	mm	855	855	855	855	855	905	905	1005
H2	mm	415	415	415	415	415	440	440	440
H4	mm	911	911	911	911	911	961	961	1061
H6	mm	415	415	415	415	415	440	440	440
H10	mm	54,5	54,5	54,5	54,5	54,5	54,5	54,5	54,5
L	mm	750	750	750	750	750	800	800	800
L2	mm	700	700	700	700	700	750	750	750
P	mm	1055	1055	1195	1195	1195	1440	1440	1690
P2	mm	630	630	755	755	755	1000	1000	1250
P3	mm	413	413	513	513	513	513	513	513
P4	mm	240	240	265	265	265	475	475	725
P5	mm	402	402	417	417	417	452	452	452
P6	mm	200-250	200-250	200-250	200-250	200-250	200-250	200-250	200-250
Øb	mm	130	130	130	130	130	160	160	160
Øc	mm	200	200	200	200	200	250	250	250
N1	DN/in	50	50	50	50	50	50	50	50
N2	DN/in	50	50	50	50	50	50	50	50
N3	DN/in	1"	1"	1"	1"	1"	1"	1"	1"
N4	in	1"	1"	1"	1"	1"	1"	1"	1"
N5	in	-	-	-	-	-	-	-	-
N6	in	1/2"	1/2"	1/2"	1/2"	1/2"	1/2"	1/2"	1/2"

\* Caldaia esente da controllo prevenzione incendi.

(1) Un solo attacco

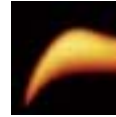

## Caratteristiche tecniche

### Legenda

- N1 - Mandata caldaia
- N2 - Ritorno caldaia
- N3 - Attacco per strumentazione
- N4 - Attacco carico/scarico impianto
- N5 - Attacco per valvola/e di sicurezza
- N6 - Pozzetti portabulbi
- N7 - Scarico condensa caldaia
- N8 - Pozzetto di controllo

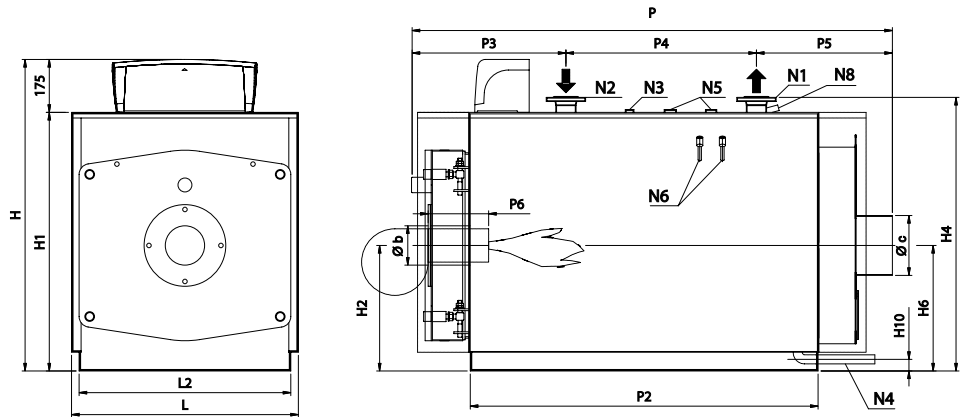

REX 30 - K 30	REX 35 - K 35	REX 40 - K 40	REX 50 - K 50	REX 62 - K 62	REX 75 - K 75	REX 85 - K 85	REX 95 - K 95	REX 100-K 100	REX 120-K 120	REX 130-K 130
300	350	400	500	620	750	850	950	1020	1200	1300
258.000	301.000	344.000	430.000	533.000	645.000	731.000	817.000	877.000	1.032.000	1.118.000
150	175	200	250	310	375	425	475	510	600	650
129.000	150.500	172.000	215.000	266.500	322.500	365.500	408.500	438.500	516.000	559.000
325	380	434	542	672	813	921	1030	1106	1301	1409
279.500	326.800	373.240	466.120	577.920	699.180	792.060	885.800	951.160	1.118.860	1.211.740
92,31	92,11	92,17	92,25	92,26	92,25	92,29	92,23	92,22	92,24	92,26
90,62	90,50	90,78	90,71	90,68	90,60	90,73	90,70	90,65	90,67	90,61
2,0	2,9	4,1	4,2	6,4	5,2	7,2	5,2	4,0	5,5	6,5
16	18	20	22	27	25	27	32	26	30	32
5	5	5	5	5	5	5	5	5	5	5
300	356	360	540	645	855	855	950	1200	1200	1200
440	500	540	800	900	1140	1140	1340	1760	1760	1760
REX 30 - K 30	REX 35 - K 35	REX 40 - K 40	REX 50 - K 50	REX 62 - K 62	REX 75 - K 75	REX 85 - K 85	REX 95 - K 95	REX 100-K 100	REX 120-K 120	REX 130-K 130
1180	1180	1190	1380	1380	1510	1510	1510	1660	1660	1660
1005	1005	1015	1205	1205	1335	1335	1335	1485	1485	1485
490	490	500	610	610	675	675	675	750	750	750
1061	1061	1095	1285	1285	1417	1417	1417	1568	1568	1568
490	490	500	610	610	675	675	675	750	750	750
54,5	54,5	50	60	60	60	60	60	60	60	60
900	900	940	1160	1160	1290	1290	1290	1440	1440	1440
850	850	890	1110	1110	1240	1240	1240	1390	1390	1390
1690	1940	1872	1950	2240	2255	2255	2500	2500	2500	2500
1250	1500	1502	1502	1792	1753	1753	2003	2003	2003	2003
523	523	600	663	663	704	704	704	704	704	704
700	980	850	850	1150	1100	1100	1200	1200	1200	1200
467	437	422	437	427	451	451	596	596	596	596
200-250	200-250	230-280	270-320	270-320	270-320	270-320	270-320	270-320	270-320	270-320
180	180	225	225	225	280	280	280	280	280	280
250	250	250	300	300	350	350	350	400	400	400
65	65	80	80	80	100	100	100	125	125	125
65	65	80	80	80	100	100	100	125	125	125
1"	1"	1"	1"	1"	1"	1"	1"	1"	1"	1"
1"	1"	1"	1"1/4	1"1/4	1"1/4	1"1/4	1"1/4	1"1/4	1"1/4	1"1/4
-	-	1"1/4 <sup>(1)</sup>	1"1/4	1"1/4	1"1/2	1"1/2	1"1/2	1"1/2	1"1/2	1"1/2
1/2"	1/2"	1/2"	1/2"	1/2"	1/2"	1/2"	1/2"	1/2"	1/2"	1/2"

# REX K

## Caldaia Scomposta

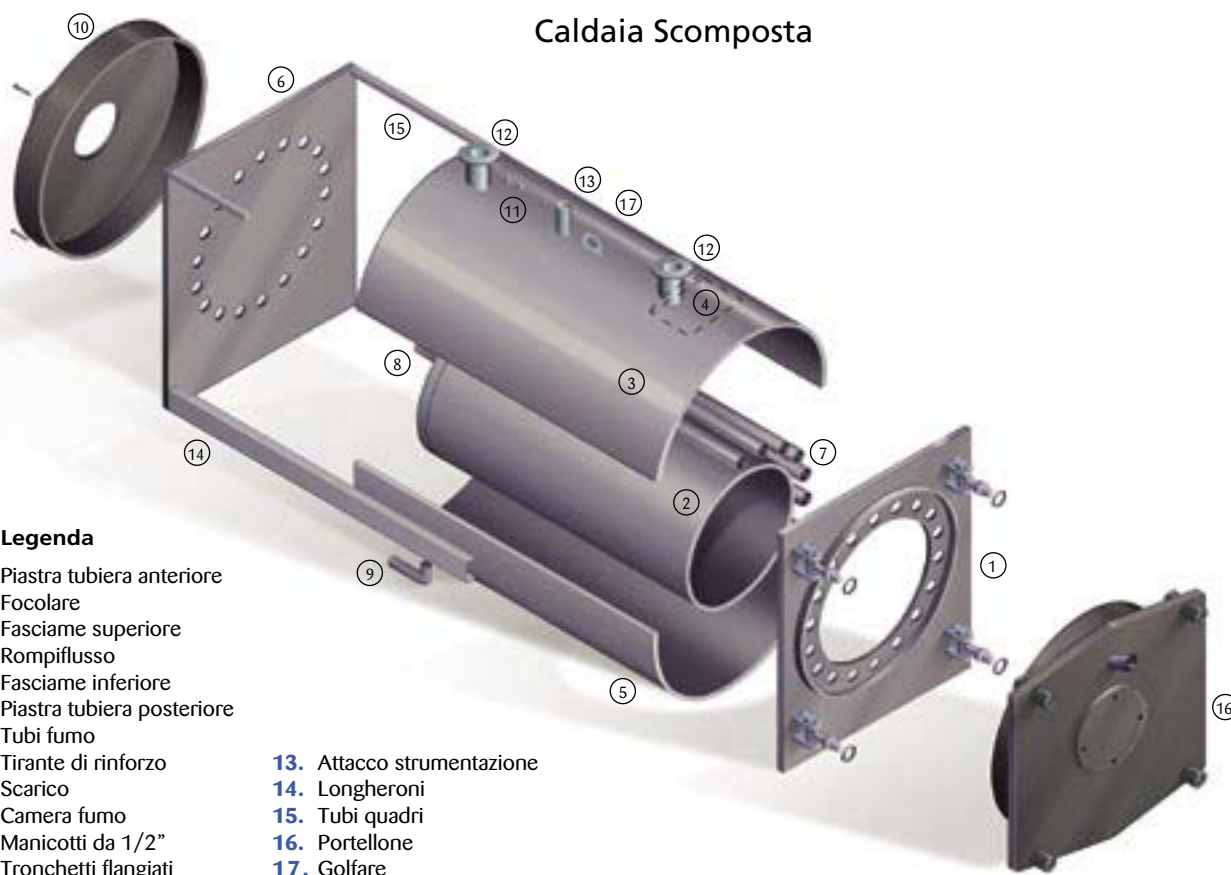

### Legenda

- 1. Piastra tubiera anteriore
- 2. Focolare
- 3. Fasciame superiore
- 4. Rompiflusso
- 5. Fasciame inferiore
- 6. Piastra tubiera posteriore
- 7. Tubi fumo
- 8. Tirante di rinforzo
- 9. Scarico
- 10. Camera fumo
- 11. Manicotti da 1/2"
- 12. Tronchetti flangiati
- 13. Attacco strumentazione
- 14. Longheroni
- 15. Tubi quadri
- 16. Portellone
- 17. Golfare

## Specifica per assemblare in centrale termica.

► I generatori della serie REX K sono realizzati per permettere l'installazione in centrali termiche dove non sia possibile introdurre caldaie già assemblate. A lavoro eseguito, la caldaia viene sottoposta a prova

idraulica; le caratteristiche tecniche e meccaniche sono equivalenti a quelle di una caldaia della serie REX.

I pezzi singoli vengono forniti su pallets completi di istruzioni per il montaggio.

DIMENSIONI E PESI DEI PEZZI PIÙ INGOMBRANTI						
MOD.	Focolare			Portellone		
	Ø	lunghezza	peso	larghezza	altezza	peso
	mm	mm	kg	mm	mm	kg
<b>25</b>	450	1240	67	750	680	65
<b>30</b>	500	1240	73	850	778	90
<b>35</b>	500	1490	88	850	778	90
<b>40</b>	545	1490	115	890	807	110
<b>50</b>	645	1500	145	1100	984	180
<b>62</b>	645	1790	172	1100	984	180
<b>75</b>	690	1800	227	1240	1130	210
<b>85</b>	690	1800	227	1240	1130	210
<b>95</b>	690	2050	257	1240	1130	210
<b>100</b>	790	2065	316	1390	1270	235
<b>120</b>	790	2065	316	1390	1270	235
<b>130</b>	790	2065	316	1390	1270	235

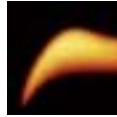

# REX DUAL

Caldaia con Generatori Sovrapposti

## Caldaia con doppio generatore: per chi ha problemi di spazio e di tanta potenza.



- Le caldaie della serie REX DUAL sono costituite da due generatori sovrapposti di pari potenzialità, avvolti in un unico mantello per ridurre la superficie esposta e quindi la dispersione termica. La gestione dei due generatori ha sede in un unico pannello comando che può controllare due bruciatori bistadio e visualizzare il relativo tempo di funzionamento. In tal modo, il rendimento complessivo della caldaia REX DUAL si mantiene estremamente elevato anche a carichi ridotti. L'insieme dei due generatori sovrapposti assicura il funzionamento a potenza ridotta anche in caso di avaria di un bruciatore. Gli attacchi per i collegamenti idraulici sono situati nella parte posteriore e, tramite due speciali collettori, consentono una perfetta suddivisione del flusso d'acqua tra i 2 generatori.



### Legenda

N1 - Mandata caldaia

N2 - Ritorno caldaia

N3 - Attacco per strumentazione

N4 - Attacco carico/scarico impianto

N5 - Attacco per valvola/e di sicurezza

N6 - Pozzetti portabulbi

N7 - Scarico condensa caldaia

N8 - Pozzetto di controllo

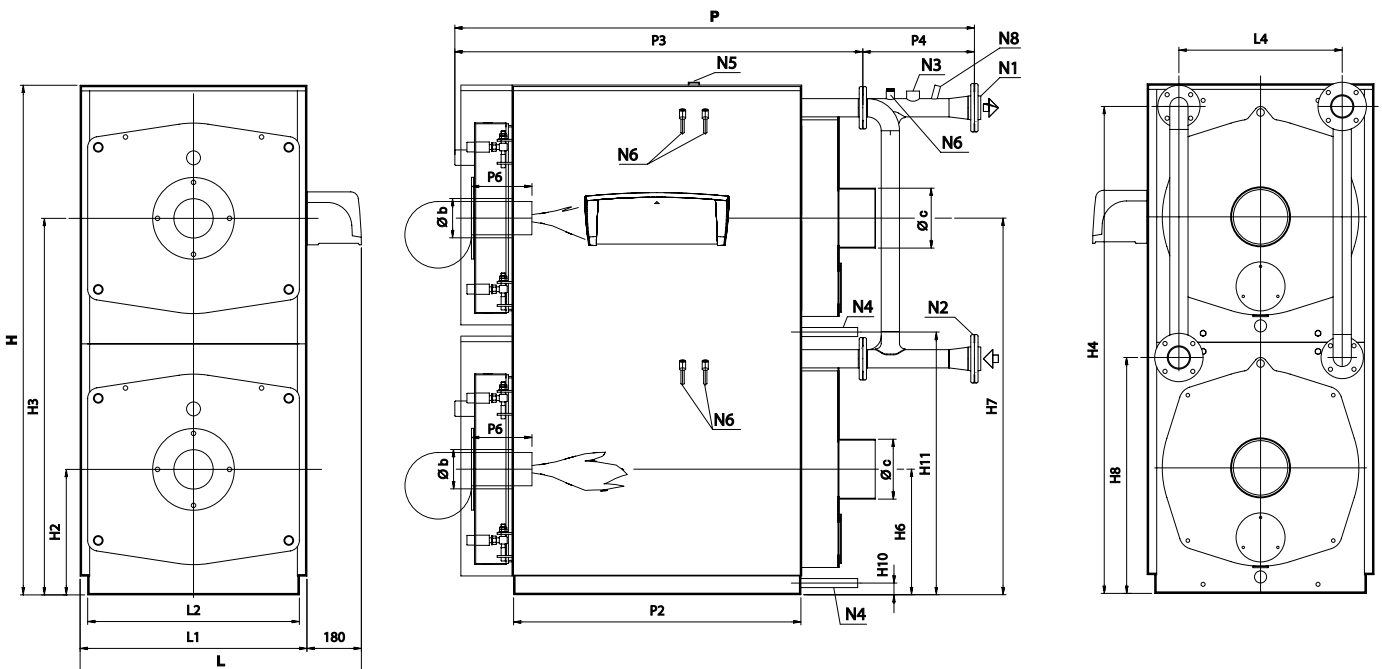

# REX DUAL

## Caldaia con Generatori Sovrapposti

Caratteristiche		REX DUAL 14	REX DUAL 16	REX DUAL 18	REX DUAL 20	REX DUAL 24	REX DUAL 30	REX DUAL 40	REX DUAL 50	REX DUAL 60	REX DUAL 70
Potenza utile	kW	140	160	180	200	240	300	400	500	600	700
	kcal/h	120.000	138.000	155.000	172.000	206.000	258.000	344.000	430.000	516.000	602.000
Portata termica focolare	kW	152	174	196	218	262	326	436	544	650	760
	kcal/h	130.720	149.640	168.560	187.480	225.320	280.360	374.960	467.840	559.000	653.600
Rendimento al 100% (rif. P.C.I.)	%	92,11	91,95	91,84	91,74	91,60	92,02	91,74	91,91	92,31	92,11
Rendimento al 30% (rif. P.C.I.)	%	90,18	90,23	90,30	90,40	90,45	91,15	91,36	90,40	90,62	90,50
Potenza utile minima	kW	70	80	90	100	120	150	200	250	300	350
	kcal/h	60.000	69.000	77.000	86.000	103.000	129.000	172.000	215.000	258.000	301.000
Perdite di carico lato fumi	mbar	0,8	1,0	0,8	1,0	1,1	1,2	1,9	2,0	2,0	2,9
Perdite di carico lato acqua ( $\Delta T=12^{\circ}C$ )	mbar	11	11	12	14	15	16	17	17	18	20
Pressione max esercizio	bar	5	5	5	5	5	5	5	5	5	5
Capacità	l	210	210	246	246	246	344	344	440	600	712
Peso a vuoto	kg	410	410	500	500	500	725	725	820	900	1030
Dimensioni											
H	mm	1693	1693	1693	1693	1693	1793	1793	1793	1993	1993
H2	mm	415	415	415	415	415	440	440	440	490	490
H3	mm	1245	1245	1245	1245	1245	1320	1320	1320	1470	1470
H4	mm	1610	1610	1610	1610	1610	1710	1710	1710	1910	1910
H6	mm	415	415	415	415	415	440	440	440	490	490
H7	mm	1245	1245	1245	1245	1245	1320	1320	1320	1470	1470
H8	mm	780	780	780	780	780	830	830	830	930	930
H10	mm	54,5	54,5	54,5	54,5	54,5	54,5	54,5	54,5	54,5	54,5
H11	mm	884,5	884,5	884,5	884,5	884,5	934,5	934,5	1034,5	1034,5	1034,5
L	mm	930	930	930	930	930	980	980	980	1080	1080
L1	mm	750	750	750	750	750	800	800	800	900	900
L2	mm	700	700	700	700	700	750	750	750	850	850
L4	mm	540	540	540	540	540	590	590	590	690	690
P	mm	1365	1365	1490	1490	1490	1798	1798	2048	2049	2299
P2	mm	630	630	755	755	755	1000	1000	1250	1250	1500
P3	mm	996	996	1121	1121	1121	1400	1400	1650	1651	1901
P4	mm	369	369	369	369	369	398	398	398	398	398
P6	mm	200-250	200-250	200-250	200-250	200-250	200-250	200-250	200-250	200-250	200-250
Øb	mm	130	130	130	130	130	160	160	160	180	180
Øc	mm	200	200	200	200	200	250	250	250	250	250
N1	DN/in	65	65	65	65	65	80	80	80	80	80
N2	DN/in	65	65	65	65	65	80	80	80	80	80
N3	DN/in	1"	1"	1"	1"	1"	1"	1"	1"	1"	1"
N4	in	1"	1"	1"	1"	1"	1"	1"	1"	1"	1"
N5	in	1"	1"	1"	1"	1"	1"	1"	1"	1"	1"
N6	in	1/2"	1/2"	1/2"	1/2"	1/2"	1/2"	1/2"	1/2"	1/2"	1/2"





# REX DUAL

Con Moduli Affiancati

## Caratteristiche tecniche

### Legenda

- N1 - Mandata caldaia
- N2 - Ritorno caldaia
- N3 - Attacco per strumentazione
- N4 - Attacco carico/scarico impianto
- N5 - Attacco per valvola/e di sicurezza
- N6 - Pozzetti portabulbi
- N7 - Scarico condensa caldaia
- N8 - Pozzetto di controllo

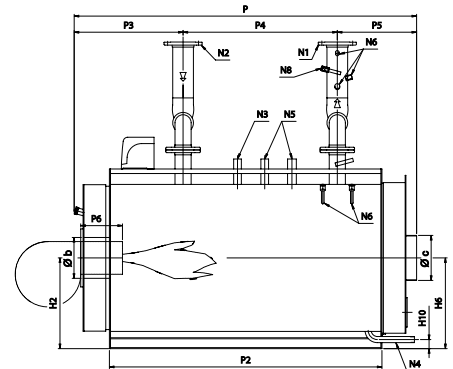
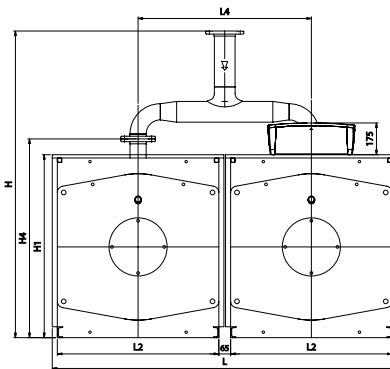

Caratteristiche		REX DUAL 80	REX DUAL 100	REX DUAL 124	REX DUAL 150	REX DUAL 170	REX DUAL 190	REX DUAL 200	REX DUAL 240	REX DUAL 260
Potenza utile max	kW	800	1000	1240	1500	1700	1900	2040	2400	2600
	kcal/h	688.000	860.000	1.066.000	1.290.000	1.462.000	1.634.000	1.754.000	2.064.000	2.236.000
Potenza utile min.	kW	400	500	620	750	850	950	1020	1200	1300
	kcal/h	344.000	430.000	533.000	645.000	731.000	817.000	877.000	1.032.000	1.118.000
Portata termica focolare	kW	868	1084	1344	1626	1842	2060	2212	2602	2818
	kcal/h	746.480	932.240	1.155.840	1.398.360	1.584.120	1.771.600	1.902.320	2.237.720	2.423.480
Rendimento al 100% (rif. P.C.I.)	%	92,17	92,25	92,26	92,25	92,29	92,23	92,22	92,24	92,26
Rendimento al 30% (rif. P.C.I.)	%	90,78	90,71	90,68	90,60	90,73	90,70	90,65	90,67	90,61
Perdite di carico lato fumi	mbar	4,1	4,2	6,4	5,2	7,2	5,2	4,0	5,5	6,5
Perdite di carico lato acqua ( $\Delta T=12^{\circ}C$ )	mbar	20	22	27	25	27	32	26	30	32
Pressione max esercizio	bar	5	5	5	5	5	5	5	5	5
Capacità	l	720	1080	1290	1710	1710	1900	2400	2400	3000
Peso a vuoto	kg	1080	1600	1800	2280	2280	2680	3520	3520	3520
Dimensioni										
H	mm	1690	1880	1900	2155	2155	2155	2405	2405	2405
H2	mm	500	610	610	675	675	675	750	750	750
H6	mm	500	610	610	675	675	675	750	750	750
H8	mm	1095	1285	1285	1417	1417	1417	1568	1568	1568
H10	mm	50	60	60	60	60	60	60	60	60
L	mm	1901	2341	2341	2600	2600	2600	2900	2900	2900
L2	mm	890	1110	1110	1240	1240	1240	1390	1390	1390
L4	mm	955	1175	1175	1305	1305	1305	1455	1455	1455
P	mm	1872	1950	2240	2255	2255	2500	2500	2500	2500
P2	mm	1502	1502	1792	1753	1753	2003	2003	2003	2003
P3	mm	600	663	663	704	704	704	704	704	704
P4	mm	850	850	1150	1100	1100	1200	1200	1200	1200
P5	mm	422	437	427	451	451	596	596	596	596
P6	mm	230-280	270-320	270-320	270-320	270-320	270-320	270-320	270-320	270-320
Øb	mm	225	225	225	280	280	280	280	280	280
Øc	mm	250	300	300	350	350	350	400	400	400
N1	DN/in	100	100	125	150	150	200	200	200	200
N2	DN/in	100	100	125	150	150	200	200	200	200
N3	DN/in	1"	1"	1"	1"	1"	1"	1"	1"	1"
N4	in	1"	1"/1/4	1"/1/4	1"/1/4	1"/1/4	1"/1/4	1"/1/4	1"/1/4	1"/1/4
N5	in	1"/1/4 <sup>(1)</sup>	1"/1/4	1"/1/4	1"/1/2	1"/1/2	1"/1/2	1"/1/2	1"/1/2	1"/1/2
N6	in	1/2"	1/2"	1/2"	1/2"	1/2"	1/2"	1/2"	1/2"	1/2"

<sup>(1)</sup> Un solo attacco



# REX

Caldia pressurizzata ad Alto Rendimento di grande potenza



## Legenda

- N1 - Mandata
- N2 - Ritorno
- N3 - Attacco per strumentazione
- N4 - Attacco inferiore
- N5 - Attacco per valvola/e di sicurezza, se previsti (vedere tabella)
- N6 - Pozzetti portabulbi
- N8 - Pozzetto di controllo

Caratteristiche	
Potenza utile max	kW
	kcal/h
Potenza utile min	kW
	kcal/h
Portata termica focolare	kW
	kcal/h
Rendimento al 100% (rif. P.C.I.)	%
Rendimento al 30% (rif. P.C.I.)	%
Perdite di carico lato fumi	mbar
Perdite di carico lato acqua ( $\Delta T=12^{\circ}C$ )	mbar
Pressione max esercizio	bar
Capacità	l
Peso a vuoto	kg
Dimensioni	
H	mm
H1	mm
H2	mm
H6	mm
H10	mm
L	mm
L2	mm
P	mm
P2	mm
P3	mm
P4	mm
P5	mm
P6	mm
$\varnothing b$	mm
$\varnothing c$	mm
N1	DN/in
N2	DN/in
N3	DN/in
N4	in
N5	in
N6	in

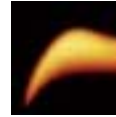

## Caratteristiche tecniche

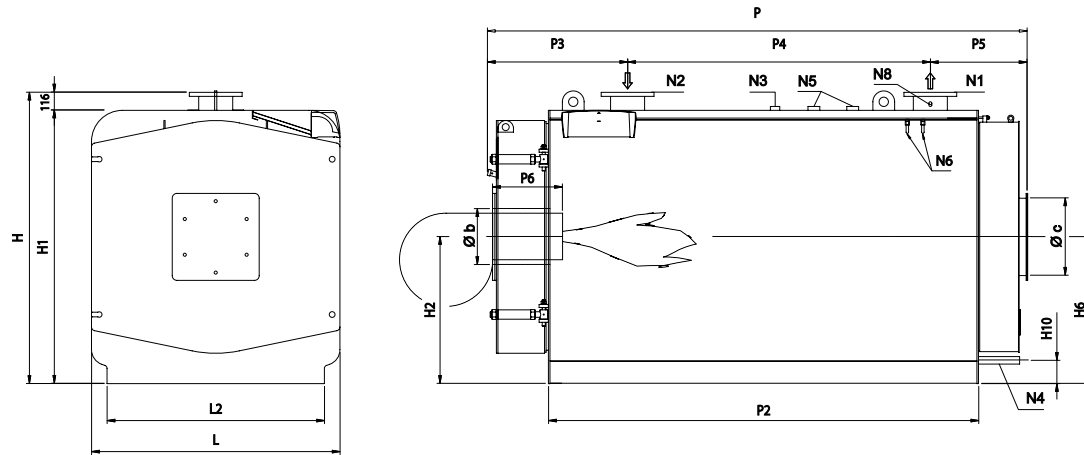

REX 140	REX 160	REX 180	REX 200	REX 240	REX 300	REX 350
1400	1600	1800	2000	2400	3000	3500
1.204.000	1.376.000	1.548.000	1.720.000	2.064.000	2.580.000	3.010.000
700	800	900	1000	1200	1500	1750
602.000	688.000	774.000	860.000	1.032.000	1.290.000	1.505.000
1517	1733	1950	2167	2600	3250	3792
1.304.620	1.490.380	1.677.000	1.863.620	2.236.000	2.795.000	3.261.120
92,29	92,33	92,31	92,29	92,31	92,31	92,30
90,36	90,41	90,50	90,30	90,60	90,55	90,20
6,0	6,5	7,0	6,0	7,5	8,0	9,0
28	32	37	35	40	49	60
5	5	5	5	5	5	5
1500	1500	1650	2000	2300	3150	3650
2600	2600	2750	3650	3900	5200	5700
1746	1746	1746	1876	1876	2146	2146
1630	1630	1630	1760	1760	2030	2030
880	880	880	945	945	1080	1080
880	880	880	945	945	1080	1080
150	150	150	150	150	150	150
1470	1470	1470	1600	1600	1870	1870
1270	1270	1270	1400	1400	1670	1670
2886	2886	3096	3220	3480	3480	3935
2300	2300	2510	2510	2770	2770	3225
831	831	771	903	903	903	903
1300	1300	1850	1550	1950	2050	2050
755	755	475	767	627	527	982
350-400	350-400	450-500	450-500	450-500	450-500	450-500
320	320	320	360	360	400	400
400	400	400	500	500	550	550
150	150	150	200	200	200	200
150	150	150	200	200	200	200
1"	1"	1"	1"	1"	1"	1"
1"1/4	1"1/4	1"1/4	1"1/4	1"1/4	1"1/4	1"1/4
1"1/2	1"1/2	1"1/2	2"	2"	2"	2"
1/2"	1/2"	1/2"	1/2"	1/2"	1/2"	1/2"

Azienda Certificata con Sistema Qualità Aziendale ISO 9001:2000

**ICI CALDAIE SpA**

37059 Fraz. Campagnola  
di Zevio (Verona) Italy  
Via G. Pascoli, 38  
Telefono 045 8738511  
Fax 045 8731148  
info@icaldaie.com

[www.icaldaie.com](http://www.icaldaie.com)

**Contemporanea**

Le illustrazioni e i dati riportati sono indicativi.  
ICI CALDAIE SpA, costantemente impegnata nel continuo  
perfezionamento di tutta la sua produzione, si riserva il diritto  
di apportare, senza obbligo di preavviso, tutte le modifiche  
che riterrà più opportune per l'evoluzione dei propri prodotti.

REX · REX DUAL · REX K · Sett/2005 - 3.000