

**SABIANA**

IL COMFORT AMBIENTALE



Aerotermini Elicoidali Atlas

Gli aerotermini *Atlas Sabiana* hanno un grande cuore: una batteria pensata, progettata e costruita espressamente per il riscaldamento di ambienti industriali: l'elevato spessore dei tubi, il loro grande diametro (\varnothing 22 mm) e l'ottimale rapporto fra la portata dell'aria e le rese termiche garantiscono una lunga durata ed un elevato comfort ambientale. Gli aerotermini Atlas sono prodotti in 10 grandezze da 5 a 120 kW e sono disponibili con batteria a 1 rango per impianti a vapore o acqua surriscaldata, a 2 ranghi per impianti ad acqua calda ed a 3 ranghi per impianti ad acqua calda a bassa temperatura.

Batterie Atlas

La batteria degli aerotermini *Atlas Sabiana* con tubi in acciaio 22 mm ed alette in alluminio ha, nei confronti delle batterie rame-alluminio con tubi di piccolo diametro, i seguenti vantaggi.

Il materiale utilizzato per la fabbricazione dei tubi, l'acciaio ed il suo elevato spessore, 1 mm in luogo di 0,3/0,4 mm, forniscono alla batteria Sabiana una robustezza e una durata nel tempo eccezionali. Il grande diametro dei tubi riduce le perdite di carico lato acqua, questo significa pompe di potenza limitata ed una capacità di riscaldamento molto rapida.

La batteria degli aerotermini Sabiana utilizza, a parità di resa, un numero ridotto di tubi: questo determina una bassa resistenza al passaggio dell'aria e quindi una temperatura di uscita dell'aria ottimale ed un lancio molto elevato. L'ampia spaziatura tra le alette ed il loro spessore facilitano le operazioni di pulitura e di manutenzione, indispensabili per conservare l'efficienza dell'aerotermino.

In una installazione in cui la totalità delle tubazioni e delle apparecchiature sono in acciaio, la batteria con tubi in acciaio rappresenta l'ideale continuità dell'impianto, evitando così possibili scompensi di ordine fisico e chimico dovuti all'interazione di metalli diversi.

La verniciatura speciale assicura una lunga durata e aumenta la resa termica.

La batteria Sabiana è adatta per acqua calda, acqua surriscaldata o vapore, anche ad alta pressione. Ogni batteria è infatti collaudata due volte a 30 bar.

Per soddisfare qualunque esigenza di progettazione e installazione, tutti gli aerotermini sono disponibili anche con batteria a tubi di rame e alette di alluminio. Tale batteria è identica come geometria (diametro tubi, passo alette etc.) a quella in acciaio, ma è costruita con materiale di spessore 0,7 mm nettamente superiore a quello utilizzato comunemente tanto da risultare in un peso complessivo doppio.

Principali Caratteristiche:

Cassa smontabile in lamiera zincata preverniciata.

Batteria radiante a pacco con alettatura in alluminio, tubi in acciaio o in rame.

Elettroventilatore elicoidale composto da ventola in alluminio, supporto elastico antinfortuni e motore trifase chiuso Volt 230/400 silenzioso, disponibile a seconda delle grandezze a 4,6,8 poli a due, tre o cinque velocità.

È disponibile una vasta gamma di condotti aggiuntivi per presa d'aria esterna e ricircolo, accessori, flange, etc.

A richiesta:

- motori con protezione IP 55
- motori antideflagranti
- comandi multifunzionali con termostato ambiente
- esecuzioni fuori standard (tensioni speciali, condotti speciali, torrini di ripresa, etc.).

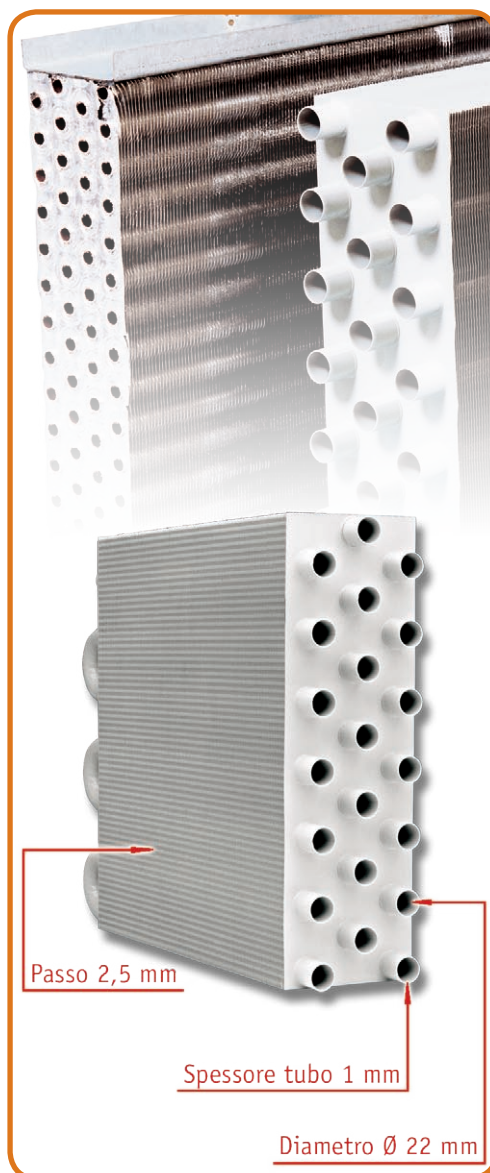



Caratteristiche Tecniche Atlas

ALIMENTAZIONE ACQUA 85-75°C / Caduta di temperatura 10°C / Δtm 65°C / Temperatura entrata aria 15°C

GRANDEZZA	Velocità di rotazione	Modello	Portata aria	Livello sonoro a 5 m	Emissioni termiche	Temp. uscita aria	Zona influenza per installazione a							
							Parete		Soffitto					
							ALTEZZA m	LANCIO m	ALTEZZA max m	AREA m ²				
1	1400	4 A11	1670	56	-	-	-	-	-	-	-	-	-	-
		4 A12	1560	56	9600	11170	38	2,5÷3,5	8	4	50			
		4 A13	1450	56	11120	12940	44	-	-	-	-	-	-	
2	1400	4 A21	2370	59	-	-	-	-	-	-	-	-	-	-
		4 A22	2200	59	13410	15600	38	3÷4	11	4,5	60			
		4 A23	2100	59	15210	17700	42	-	-	-	-	-	-	
3	1400	4 A31	3400	61	-	-	-	-	-	-	-	-	-	-
		4 A32	3300	61	20500	23850	38	3÷4	14	5	70			
		4 A33	3200	61	23810	27700	43	-	-	-	-	-	-	
4	1400	4 A41	4250	64	-	-	-	-	-	-	-	-	-	-
		4 A42	3980	64	26510	30840	40	3,5÷4,5	16	5,5	80			
		4 A43	3800	64	30310	35260	45	-	-	-	-	-	-	
5	1400	4 A51	5600	66	-	-	-	-	-	-	-	-	-	-
		4 A52	5500	66	34900	40600	39	4÷5	20	6	100			
		4 A53	5400	66	39800	46310	43	-	-	-	-	-	-	
6	1400	4 A61	7400	69	-	-	-	-	-	-	-	-	-	-
		4 A62	7200	69	44510	51780	38	4÷5,5	25	7	130			
		4 A63	7000	69	51210	59380	43	-	-	-	-	-	-	
7	900	6 A71	5800	65	-	-	-	-	-	-	-	-	-	-
		6 A72	5400	65	38000	44200	41	4÷5	24	7	120			
		6 A73	5200	65	46000	53500	48	-	-	-	-	-	-	
8	900	6 A81	8500	67	-	-	-	-	-	-	-	-	-	-
		6 A82	7600	67	54100	62900	42	4÷5,5	26	9	160			
		6 A83	7000	67	62500	72700	48	-	-	-	-	-	-	
9	900	6 A91	10600	68	-	-	-	-	-	-	-	-	-	-
		6 A92	10000	68	70000	81400	41	4÷6	28	11	200			
		6 A93	9500	68	85000	98800	48	-	-	-	-	-	-	
10	900	6 A101	12500	71	-	-	-	-	-	-	-	-	-	-
		6 A102	11900	71	84100	97800	42	4÷6	30	12	220			
		6 A103	11400	71	102000	118600	47	-	-	-	-	-	-	

GRANDEZZA	Velocità di rotazione	Modello	Portata aria	Livello sonoro a 5 m	Emissioni termiche	Temp. uscita aria	Zona influenza per installazione a							
							Parete		Soffitto					
							ALTEZZA m	LANCIO m	ALTEZZA max m	AREA m ²				
1	900	6 A11	1140	48	-	-	-	-	-	-	-	-	-	-
		6 A12	1040	48	7310	8500	41	2,5÷3	5,5	3	36			
		6 A13	960	48	8410	9790	48	-	-	-	-	-	-	
2	900	6 A21	1560	51	-	-	-	-	-	-	-	-	-	-
		6 A22	1440	51	10210	11880	41	2,5÷3,5	7,5	3,5	45			
		6 A23	1380	51	11510	13390	46	-	-	-	-	-	-	
3	900	6 A31	2230	52	-	-	-	-	-	-	-	-	-	-
		6 A32	2170	52	15420	17940	42	2,5÷3,5	10	4	50			
		6 A33	2100	52	17800	20710	47	-	-	-	-	-	-	
4	900	6 A41	2910	54	-	-	-	-	-	-	-	-	-	-
		6 A42	2720	54	20020	23290	42	3÷4	12	4,5	60			
		6 A43	2600	54	22890	26630	48	-	-	-	-	-	-	
5	900	6 A51	3630	56	-	-	-	-	-	-	-	-	-	-
		6 A52	3560	56	26570	30910	43	3,5÷4,5	15	5	75			
		6 A53	3500	56	30300	35250	48	-	-	-	-	-	-	
6	900	6 A61	4790	60	-	-	-	-	-	-	-	-	-	-
		6 A62	4670	60	34720	40390	43	4÷5	18	6	110			
		6 A63	4550	60	39910	46430	48	-	-	-	-	-	-	
7	700	8 A71	4400	60	-	-	-	-	-	-	-	-	-	-
		8 A72	4100	60	31900	37100	44	3,5÷4	18	6	100			
		8 A73	3800	60	37700	43800	52	-	-	-	-	-	-	
8	700	8 A81	6000	61	-	-	-	-	-	-	-	-	-	-
		8 A82	5500	61	44900	52200	45	3,5÷4,5	20	7	130			
		8 A83	5000	61	51300	59700	52	-	-	-	-	-	-	
9	700	8 A91	8000	62	-	-	-	-	-	-	-	-	-	-
		8 A92	7500	62	58100	67600	44	3,5÷5	21	8	150			
		8 A93	7000	62	69700	81100	52	-	-	-	-	-	-	
10	700	8 A101	9500	65	-	-	-	-	-	-	-	-	-	-
		8 A102	8800	65	68100	79200	44	4÷5	22	9	160			
		8 A103	8450	65	83700	97300	52	-	-	-	-	-	-	

**SABIANA**

IL COMFORT AMBIENTALE



Interpretazione della sigla di identificazione Atlas

Esempio 6A42 SX

6MOTORE A 6 POLI
(900 GIRI)**A**

SERIE ATLAS

4GRANDEZZA
4**2**RANGHI
2**SX**BATTERIA CON TUBI
DI ACCIAIO**SP**BATTERIA CON TUBI
DI RAME

Dimensioni, peso e contenuto acqua

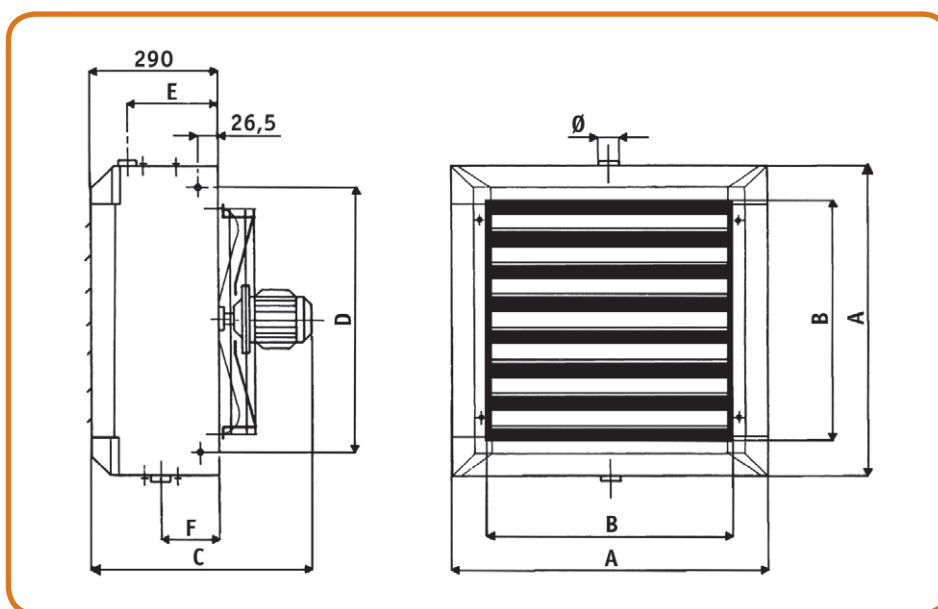

GRANDEZZA	PESO (kg)							CONTENUTO ACQUA (litri)					
	A	B	C	D	E	F	Ø	1R	2R	3R			
1	472	336	465	375	220	130	1 1/4"	19	22	24	1,3	2,6	3,9
2	526	390	465	429	220	130	1 1/4"	22	25	27	1,6	3,2	4,8
3	580	444	465	483	220	130	1 1/4"	26	30	33	1,9	3,8	5,7
4	634	498	488	537	220	130	1 1/4"	30	34	38	2,3	4,6	6,9
5	688	552	488	591	220	130	1 1/4"	33	40	44	3,0	6,0	9,0
6	742	606	513	645	220	130	1 1/4"	38	46	51	3,5	7,0	10,5
7	793	657	560	696	210	140	1 1/2"	46	55	61	4,3	8,2	12,3
8	900	764	575	803	210	140	1 1/2"	55	66	73	5,8	11,1	16,6
9	1010	874	595	913	210	140	1 1/2"	65	79	88	7,6	14,5	21,8
10	1117	980	640	1020	210	140	2"	79	95	106	9,6	18,2	27,3

GRANDEZZA	PESO (kg)							CONTENUTO ACQUA (litri)					
	A	B	C	D	E	F	Ø	1R	2R	3R			
1	472	336	465	375	220	130	1 1/4"	19	22	24	1,3	2,6	3,9
2	526	390	465	429	220	130	1 1/4"	22	25	27	1,6	3,2	4,8
3	580	444	465	483	220	130	1 1/4"	26	30	33	1,9	3,8	5,7
4	634	498	488	537	220	130	1 1/4"	30	34	38	2,3	4,6	6,9
5	688	552	488	591	220	130	1 1/4"	33	40	44	3,0	6,0	9,0
6	742	606	513	645	220	130	1 1/4"	38	46	51	3,5	7,0	10,5
7	793	657	560	696	210	140	1 1/2"	46	55	61	4,3	8,2	12,3
8	900	764	575	803	210	140	1 1/2"	55	66	73	5,8	11,1	16,6
9	1010	874	595	913	210	140	1 1/2"	65	79	88	7,6	14,5	21,8
10	1117	980	640	1020	210	140	2"	79	95	106	9,6	18,2	27,3

Accessori e Condotti aggiuntivi

Accessorio AMP

Mensola di staffaggio aerotermo a parete.
Proiezione aria orizzontale.

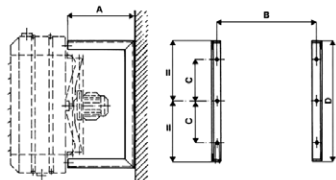

Accessorio AMC

Con serranda manuale a bandiera, per miscela d'aria interna - esterna.
In lamiera preverniciata SP 1 mm.

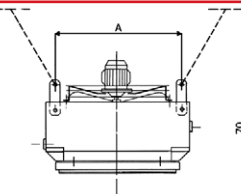
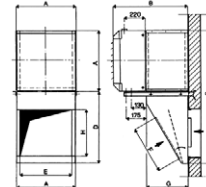

Accessorio AS

Orecchie di sospensione aerotermo a soffitto.
Proiezione aria verticale.

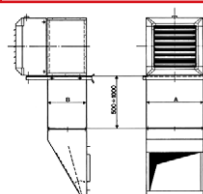

Accessorio AP

Prolungamento del condotto di aspirazione applicabile ai condotti ARC e AMC.
In lamiera zincata SP 1 mm.

Accessorio AF

Acqua > 140°C - Vapore > 3 bar
Attacchi flangiati.
PN 16 UNI 2282.

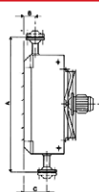

Accessorio AE

Preso d'aria esterna.
In lamiera preverniciata SP 1 mm.

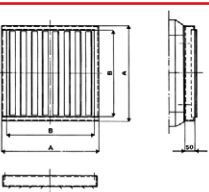
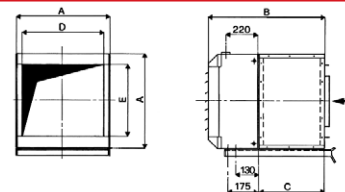

Accessorio AD

Deflettore ad alette orientabili.
Indicato per aerotermini a proiezione verticale installati nelle normali altezze.
Per orientare il flusso di aria in quattro direzioni.

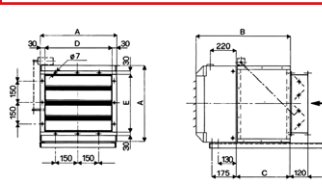

Accessorio AES

Preso d'aria esterna con serranda ad alette, e comando a mano (motorizzabile).
In lamiera preverniciata SP 1 mm.

Accessorio AW4

Deflettore a quattro direzioni.
Indicato per aerotermini a proiezione verticale installati con basse altezze per orientare il flusso in quattro direzioni divergenti.

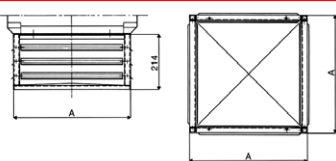

Accessorio AG

Griglia anti-pioggia per presa d'aria esterna da parete.
In lamiera zincata SP 1 mm.

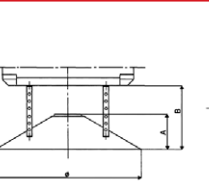
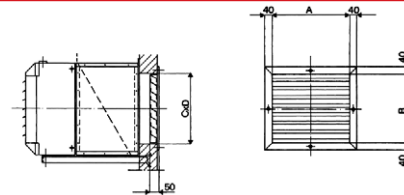

Accessorio ACD

Cono diffusore.
Indicato per aerotermini a proiezione verticale installati con basse altezze.

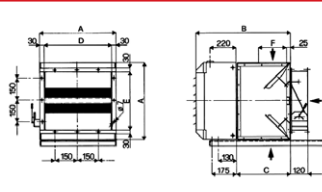

Accessorio AM

Con serrande a bandiera a comando manuale, per miscela d'aria esterna - interna.
In lamiera preverniciata SP 1 mm.

Accessorio ATP

Diffusore troncopiramidale.
Indicato per aerotermini a proiezione verticale installati con elevate altezze.

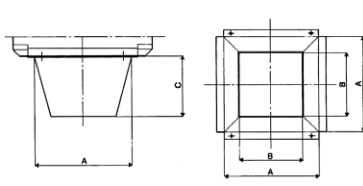

Accessorio AMS

Per miscela d'aria esterna - interna, con serranda ad alette coniugate, con comando a mano (motorizzabile).
In lamiera preverniciata SP 1 mm.

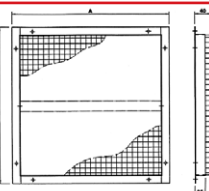
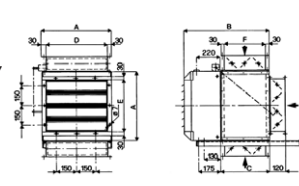

Accessorio APP

Rete di protezione palloni.

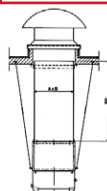

Accessorio AC

Canale per presa d'aria.
Applicabile ai condotti AE - AES - AM - AMS.

Accessorio ARC

Per aria ricircolata, con presa in basso, da parete.
In lamiera preverniciata SP 1 mm.

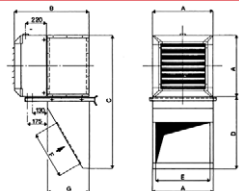

Accessorio AT

Torrino di presa aria esterna.
Costruito in acciaio zincato, da installare sulla copertura degli edifici.

